

FELT ZW

KOLEKCE



Pokud chcete pochopit inženýrské a projekční principy, které se skrývají za kolekci Felt ZW silničních kol pro ženy, možná vám pomůže, když nejprve pochopíte, čím tato kola nejsou. ZW nejsou zmenšenou verzí standardních rámu s květinovou grafikou. Místo toho, je nově přepracovaná ZW kolekce výsledkem Felt řešení, které pokrývají jedinečné potřeby žen cyklistek. Felt cesta začíná konstrukčními a inženýrskými návrhy, s aplikací poznatků, které jsme se naučili v době vývoje Z série s důrazem na specifické črty a optimalizace určené pro ženy. Kola mají delší ráz pro stabilnější jízdu. Dále nabízí více možností úchopu řídítek, zvažující se horní rámovou trubku pro větší prostor nad rámem a lepší vertikální tlumení otřesů.

Opravdu optimalizovat kolo pro ženy, znamená dosáhnout určitý přesně sednoucí posed a funkční vlastnosti. Rámy ZW jsou vyrobeny ze stejných materiálů jako modely Z, ale plán uložení jednotlivých vrstev uhlíkových vláken je přizpůsoben požadavkům žen. Všechny ZW rámy jsou vybaveny menším průměrem trubek, s tenčími stěnami, kratší trubky a kompaktnější spojovací sekce. Také všechna kola ZW jsou vybavena kratšími klikami, pečlivě vybranými kompaktními převody, kratšími představci a užšími řídítky. Konečným výsledkem je kolo, které skutečně odpovídá potřebám žen cyklistek.

Po rozsáhlé analýze pomocí softwaru FEA, laboratorním a reálném testování, inženýři přišli s řešením nového tvaru hlavové sekce rámu a horní rámové trubky pro zvýšení pohodlí při zachování torzní tuhosti, která je rozhodující pro výkon. Do rámu jsme začlenili vystouplou linii, která se vine od přední vidlice, přes hlavovou trubku a přechází do horní rámové trubky. Hlavní ideou této linie je zvýšení torzní tuhosti, tím že jsme eliminovali ohýbání hlavové části rámu do stran. Současně jsme aplikovali speciální tvar zadní části hlavové trubky, což umožňuje této části rámu zachovat si určitou vertikální flexi v předo-zadním směru a tím zvyšovat komfort jízdy.

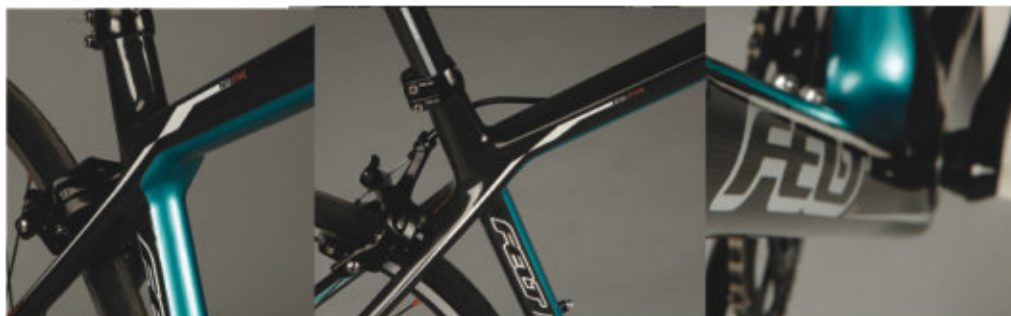

Nový rám ZW kolekce je o 25 % tužší než jeho předchůdce, ale bez toho, abychom obětovali komfort a jízdní vlastnosti. Dosáhli jsme toho díky kontrolované flexi určitých míst rámu. Felt také přetvořil vidlici na ZW. Redesign využívá monocoque konstrukci. Má lisované celokarbonové patky, díky čemuž je pevnější. Tato vidlice je součástí každého modelu řady ZW, tedy ne jen na top modelem. Vzhledem k tomu, že je úplně vyrobená z jednoho kusu a nenachází se na ní hrubá místa ve spojích, je lehčí, tužší, citlivější a tím nabízí plynulejší jízdu.

PŘEPRACOVANÝ DESIGN RÁMU

Felt inženýři pochopili, že kola navržená pro 50kg vážící ženu, nemusí být tak pevná jako pro 90kg muže. To je důvod, proč každé ZW kolo, využívá trubky různých tvarů, průměru a s jedinečným uložením uhlíkových vláken pro každou konkrétní velikost rámu. Sečteno a podtrženo, je to vše o průměrné tuhosti a hmotnosti pro konkrétního jezdce. Dosáhneme tím od velikosti k velikosti, více komfortu a pohodlí pro každého individuálního jezdce. Pro rok 2013, Felt přinesl několik inovativních vylepšení rámu určených pro zlepšení výkonu a pohodlí. Pomocí softwaru FEA, byli Felt inženýři schopni experimentovat s různými tvary, vzory rámu, na které simulovali, jako vliv budou mít různé změny na celkový výkon. Díky celkové optimalizaci rámu jsme dosáhli kontrolované flexi určitých míst rámu.

Vzhledem k tomu, že nová vidlice je vytvarovaná v jednom kuse, nemá žádné hrubé lepené části, tím zajišťuje velmi hladkou jízdu. Zároveň je lehčí, tužší a citlivější. Kombinace všech těchto změn pomohla snížit celkovou hmotnost rámového setu. Nakonec jsme začali pracovat na našem nejmenším ZW rámu, tak abychom geometrii jen 43cm vysokého modelu, přizpůsobili kolům rozměru 700C. Existují však určitá pravidla pro přední část rámu, která musí udržet určitou pozici předního kola, aby nedocházelo ke kolizím s pedály. Když jsme na tak malém rámu chtěli použít kola rozměru 700C, byli jsme nuceni upravit vzájemné úhly hlavové a sedlové trubky, pro dosažení předo-zadní vzdálenosti. Současně, používáme nové speciální vidlice s 52mm vyosením, abychom stopu opět dostali tam, kde je potřeba a aby se kolo stále ovládalo tak, jak bylo navrženo.



PŘEPRACOVANÉ JÍZDNÍ VLASTNOSTI.

Součtem těchto nespočetných vylepšení je kolo, které vede stopu ještě lépe než předtím. To znamená, že můžete mít větší důvěru, kdy na tom záleží nejvíc - při jízdě ostrými zatáčkami, když sprintujete ze sedla, nebo se valíte dolu strmým klíkatým sjezdem.

Navíc jsme zredukovali hmotnost rámu o 50g, což znamená rychlejší stoupání. Není divu, že kolo ZW je volbou pro profesionální ženský tým Exergy-TWENTY12 a také jako tréninkový nástroj pro silniční výjezdy pro Satan Hamer, která je několika násobná mistryně světa a olympionička.

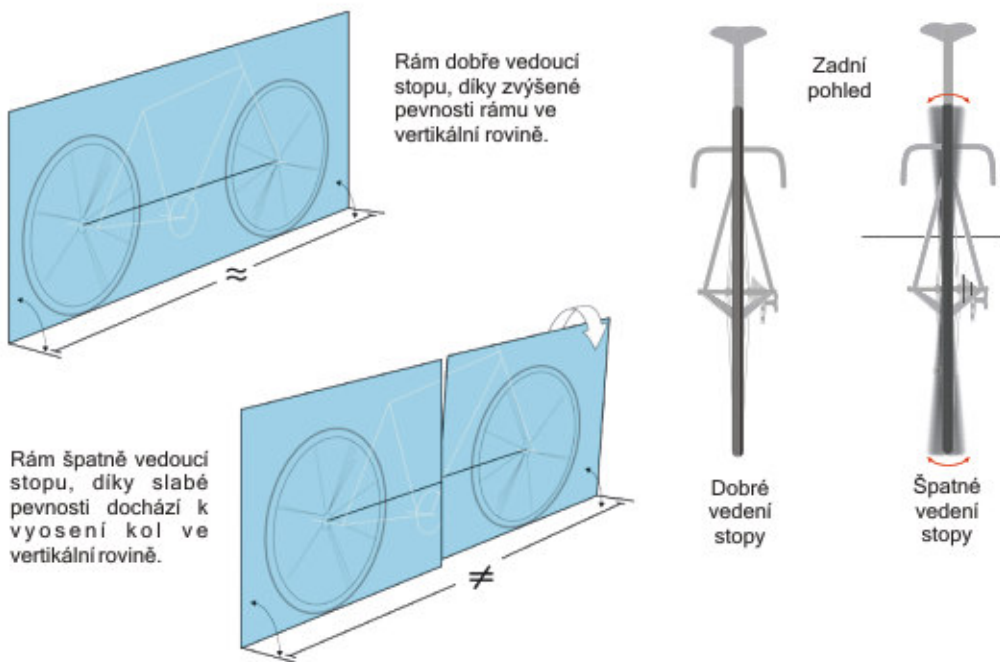

KOMPATIBILITA A UNIVERZÁLNOST

Nová Z série není jen o detailech, které nejsou na první pohled vidět. Felt zaznamenal explozi elektronických řadicích systémů na trhu a s tímto trendem chce udržet krok, proto všechna nová kola jsou kompatibilní jak s mechanickými tak s elektronickými komponenty.

Tím, že jeden rám, který pracuje bez problémů s oběma systémy, poskytuje větší flexibilitu, nejste omezeni na jednu, nebo druhou variantu. Vyberete si co potřebujete. Tak či tak, je všechno pěkně skryto uvnitř rámu, aby se zachovala čistota a ničím nerušený design rámu.

Duální integrace je dosaženo pomocí hliníkových dorazů s vnitřním vedením, které jsou přichyceny jediným malým 3mm šroubkem. Pokud používáte mechanický řadicí systém, jsou instalované hliníkové dorazy a lanka jsou vedena přes ně. S použitím elektronického řazení, jsou hliníkové dorazy nahrazeny malými gumovými zátkami, které vedou dráty do rámu.

Podobné je to i v oblasti středového složení. Pro mechanické systémy, je použito nylonové vedení lanek, které zapadá do otvoru v rámu, kudy se lanka vedou. S elektronickým řazením, je nylonové vodítko odmontováno a nahrazeno gumovou těsnicí zátkou. Takže ani v jednom případě na rámu neexistují žádné speciální otvory.

Univerzálnost je také důležitá, pokud jde o posed jezdce. Stejně jako při původní Z-sérii, je i tato nová várka kol připravená pokrýt širokou škálu velikostí jezdců a individuálních nastavení. Předpokládá se, že Z kolo může růst spolu s výkonností jezdce. Nikdo, kde se jen dostává do tajů cyklistiky nemusí být ihned schopný dosáhnout super nízký a agresivní posed. Ale jak tráví víc času v sedle kola, jeho flexibilita a styl jízdy se vyvíjí a Z se tomu může jednoduše přizpůsobit. Můžete otočit představec, můžete odebrat podložky podle potřeby a když ani to nestačí, představec na všech ZW kolech využívá offset podložku pro dosažení celkově šesti různých poloh. Konečným výsledkem je kolo, které bylo navrženo a určeno konkrétně řešit specifické potřeby žen cyklistek.

